



Principschema

enligt 71/320 /EWG , avsnitt VIII , bilaga 1

62.114.019.02

4 Blatt Bl.Nr. 1

Abt. EE
Tag 29.12.95
Bearb. Wa

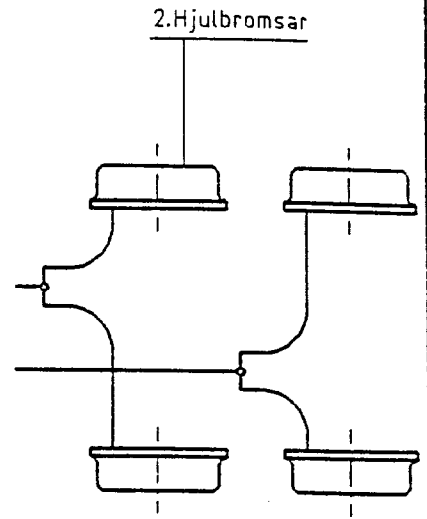
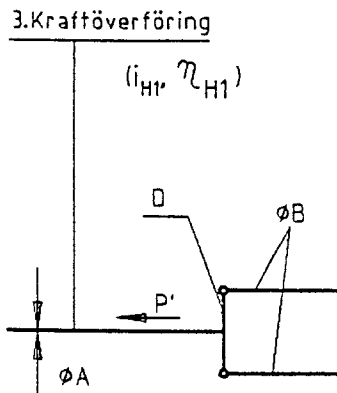
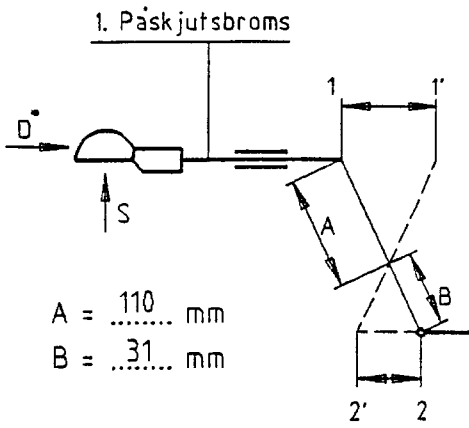

1) BERGISCHE ACHSEN KOMMANDITGESELLSCHAFT 51674 WIEHL

Typ: AK 3509 ; Utf.: C ; EG-Provpr.Nr.: 21.2.4.1.0.0077 ; $\eta_{Ho} = 0,75$

$G_{A \min} = 1912$ kg ; $G_{A \max} = 3500$ kg ; $S_{\max} = 1000$ N

$1,43 < i_{Ho \text{ till.}} < 3,70$

$$i_{Ho} = \frac{A}{B} = \frac{110}{31} \hat{=} \frac{1-1'}{2-2'} = \frac{90}{25,37} = 3,548$$

2) KNOTT GMBH , EGGSTÄTT

Typ: 30-2434 ; Utf.: ; EG-Provpr.Nr.: 361-315-83

$G_{Bo \max} = 1200$ kg ; $S_{PR \max} = 27$ mm ; $i_g = 11,75$

:Beral 1548 ww. Textar T 031

$$\frac{1-1'}{i_{Ho}} = \frac{90}{3,548} = 25,37 \leq S_{PR} = 27 \text{ mm}$$

3) BERGISCHE ACHSEN KOMMANDITGESELLSCHAFT 51674 WIEHL

$i_{H1} = 1,0$; $\eta_{H1} = 1,0$; $\phi A \geq M12$; $\phi B \geq M10$; $D = F1 40 \times 8$ ww. 40×10

$$i_H = i_{Ho} \times i_{H1} = 3,438 \times 1,0 = 3,438$$

$$\eta_H = \eta_{Ho} \times \eta_{H1} = 0,75 \times 1,0 = 0,75$$

$$P' = D \times i_{Ho} \times 2,5 = 3434 \text{ N} \times 3,548 \times 2,5 = 30460 \text{ N} \leq P_{zul} = 36100 \text{ N}$$

4) * ; G_A : * kg n : 4

$G_{A \min \text{ till.}} = 2800$ kg $G_{A \max \text{ till.}} = 3500$ kg $R_{dyn \min} = 330$ mm $R_{dyn \max} = 349$ mm

Däck : *

* Fylls i av släpvagnstillverkare

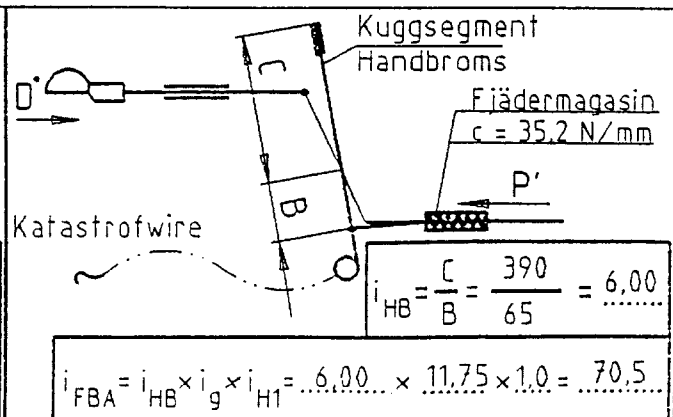
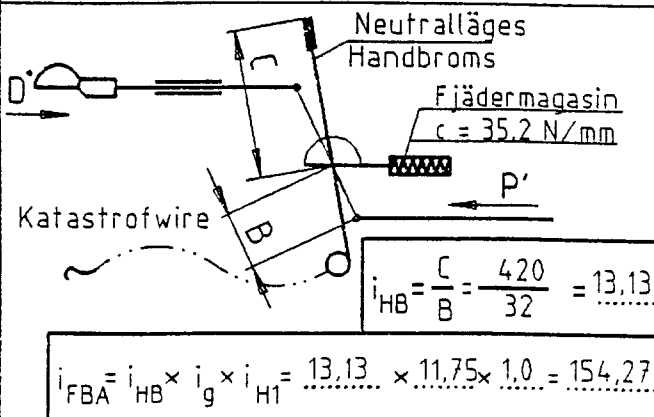

Ersatz für
Ersetzt durch

BERGISCHE ACHSEN KOMMANDITGESELLSCHAFT 51674 WIEHL



Bromsberäkning

62.114.019.02

enligt 71/320/EWG, avsnitt VIII, bilaga 4

4 Blatt

Bl.-Nr. 4

BPW BERGISCHE ACHSEN Kommanditgesellschaft D-51674 Wiehl

- 1 **Påskjutsbroms** : Typ : AK 3509 / C
EG-provprotokollnr. : 21.2.4.1.0.0077
Vald utväxling $i_{H0} = 110 : 31 = 3.548$
- 2 **Bromsar** : Typ : 30-2434 EG-provprotokollnr. : 361-315-83
- 3 **Kraftöverföring på släp** :
 - 3.1 Kort beskrivning (se principalschema)
 - 3.2 Utväxling och verkningsgrad på kraftöverföringen :
 $i_{H1} = 1.000 \quad \eta_{H1} = 1.000$
- 4 **Släpvagn** :
 - 4.1 Tillverkare :
 - 4.2 Varumärke : 4.3 Typ :
 - 4.4 Antal axlar : 1 4.5 Antal bromsar n : 4
 - 4.6 Teknisk tillåten totalvikt G_a :
| 1912 | 2000 | 2200 | 2400 | 2600 | 2800 | 3000 | 3200 | 3400 | 3500
 - 4.7 Tillåten däcksradi under last [m] : ($R_{min} = 0.330$ m, $R_{max} = 0.440$ m)
| 0.000 | 0.000 | 0.000 | 0.000 | 0.000 | 0.334 | 0.339 | 0.343 | 0.347 | 0.349
 - 4.8 Tillåten påskjutskraft : $D^* = 0.1 \cdot G_a \cdot g$ [N]
| 1876 | 1962 | 2158 | 2354 | 2551 | 2747 | 2943 | 3139 | 3335 | 3434
 - 4.9 Erforderlig bromskraft : $B^* = 0.5 \cdot G_a \cdot g$ [N]
| 9378 | 9810 | 10791 | 11772 | 12753 | 13734 | 14715 | 15696 | 16677 | 17168
 - 4.10 Bromskraft : $B = 0.49 \cdot G_a \cdot g$ [N]
| 9191 | 9614 | 10575 | 11537 | 12498 | 13459 | 14421 | 15382 | 16343 | 16824
- 5 **Bestämmelser - Provresultat** :
 - 5.1 Förspänningskraft $100 \cdot K_a / (G_a \cdot g)$: (måste ligga mellan 2 och 4)
| 4.0 | 3.8 | 3.5 | 3.2 | 2.9 | 2.7 | 2.5 | 2.4 | 2.2 | 2.2
 - 5.2 Största tryckkraft $100 \cdot D_1 / (G_a \cdot g)$: (enaxlig : <9; flexaxlig : <6)
| 8.5 | 8.2 | 7.4 | 6.8 | 6.3 | 5.8 | 5.4 | 5.1 | 4.8 | 4.7
 - 5.3 Största dragkraft $100 \cdot D_2 / (G_a \cdot g)$: (måste ligga mellan 10 och 50)
| 22.9 | 21.9 | 19.9 | 18.3 | 16.9 | 15.7 | 14.6 | 13.7 | 12.9 | 12.5
 - 5.4 Teknisk tillåten totalvikt för påskjutsbromsen : $G_{amax} = 3500$ kg ($\geq G_a$!)
 - 5.5 Teknisk tillåten totalvikt för alla bromsarna på släpvagn : $G_b = n \cdot G_{bo} = 4800$ kg ($\geq G_a$!)
 - 5.6 Mekanisk kraftöverföring :
 - 5.6.1 $i_H = i_{H0} \cdot i_{H1} = 3.548 \cdot 1.000 = 3.548$
 - 5.6.2 $\eta_H = \eta_{H0} \cdot \eta_{H1} = 0.750 \cdot 1.000 = 0.750$
 - 5.6.3 $(B \cdot R / \rho + n \cdot P_0) / ((D^* - K) \cdot \eta_H)$: (får ej vara större än i_H)
| ---- | ---- | ---- | ---- | ---- | 3.55 | 3.55 | 3.55 | 3.55 | 3.55
 - 5.6.4 $s' / (s_{B^*} \cdot i_g) = 4.255$ (får ej vara mindre än i_H)
- 6 **Kontrollmyndighet** :
- 7 Den ovanstående beskrivningen av bromssystemet uppfyller föreskrifterna i avsnitt 3 till 9 avseende fordon med påskjutsbromssystem.

Ändring	Datum	Utfärdat
0	15.01.1996	Namn : Wa