



Principschema

enligt 71/320 /EWG (98/12/EG) , avsnitt VIII , bilaga 1

61.102.065.00

4 Blatt Bl.Nr. 1

Abt. BPW-Fzt
Tag 08.02.2005
Bearb. Reduch

BPW BERGISCHE ACHSEN KOMMANDITGESELLSCHAFT D-51674 WIEHL

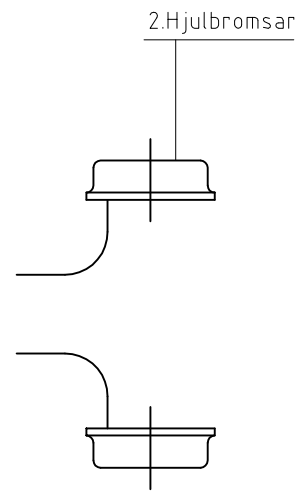
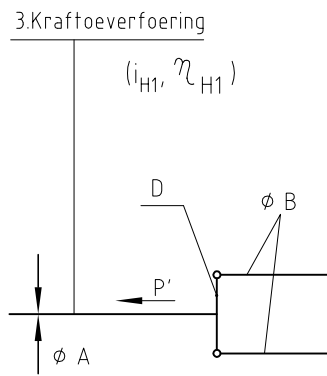
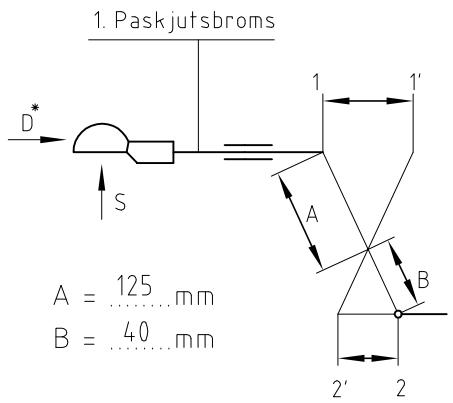

1) BPW BERGISCHE ACHSEN KOMMANDITGESELLSCHAFT D-51674 WIEHL
 Typ: AE 1,0-2 ; Utf.: - ; EG-Provpr.Nr.: AR 1036 ; $\eta_{Ho} = 0,89$
 $G_{A \text{ min}} = 560 \text{ kg}$; $G_{A \text{ max}} = 1000 \text{ kg}$; $S_{\text{max}} = 750 \text{ N}$
 $2,50 < i_{Ho \text{ till.}} < 3,38$ $i_{Ho} = \frac{A}{B} = \frac{125}{40} \hat{=} \frac{1-1'}{2-2'} = \frac{80}{25,6} = 3,125$

2) Fa. KNOTT GmbH; D-83125 EGGSTÄTT
 Typ: 16-1365 ; Utf.: - ; EG-Provpr.Nr.: 361-311-83
 $G_{Bo \text{ max}} = 450 \text{ kg}$; $S_{PR \text{ max}} = 28 \text{ mm}$; $i_g = 14,0$ $\frac{1-1'}{i_{Ho}} = \frac{80}{3,125} = 25,6 \leq S_{PR} = 28 \text{ mm}$

3) BPW BERGISCHE ACHSEN KOMMANDITGESELLSCHAFT D-51674 WIEHL
 $i_{H1} = 1,0$; $\eta_{H1} = 1,0$; $\phi A \geq M10$; $\phi B \geq M8$; D= Fl 40x8 ww. 10 ww. Formt. Bl. 3
 $i_H = i_{Ho} \cdot i_{H1} = 3,125 \cdot 1,0 = 3,125$ $\eta_H = \eta_{Ho} \cdot \eta_{H1} = 0,89 \cdot 1,0 = 0,89$
 $P' = D^* \cdot i_{Ho} \cdot 2,5 = 883 \text{ N} \cdot 3,125 \cdot 2,5 = 6898 \text{ N} \leq P_{zul} = 24800 \text{ N}$

4) * ; G_A * ; $n = 2$
 $G_{A \text{ min till.}} = 560 \text{ kg}$; $G_{A \text{ max till.}} = 900 \text{ kg}$; $R_{\text{dyn min}} = 184 \text{ mm}$; $R_{\text{dyn max}} = 282 \text{ mm}$
 Daeck : * * Fylls i av slæpvagnstillverkare

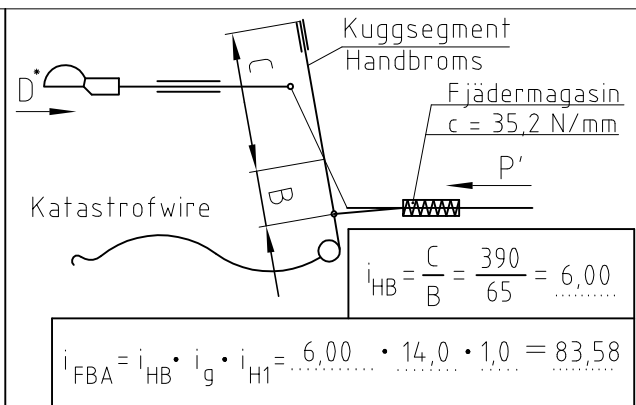

Ersatz für
Ersetzt durch



Bromsberäkning

61.102.065.00

71/320/EWG (98/12/EG), avsnitt VIII, bilaga 4

4 Blatt

Bl.-Nr. 4

BPW BERGISCHE ACHSEN Kommanditgesellschaft D-51674 Wiehl

- 1 **Påskjutsbroms** : Typ : AE 1,0-2 /
EG-provprotokollnr. : AR 1036.0
Vald utväxling $i_{H0} = 125 : 40 = 3.125$
- 2 **Bromsar** : Typ : 16-1365 EG-provprotokollnr. : 5177/77
- 3 **Kraftöverföring på släp** :
- 3.1 Kort beskrivning (se principschema)
- 3.2 Utväxling och verkningsgrad på kraftöverföringen :
 $i_{H1} = 1.000 \quad \eta_{H1} = 1.000$
- 4 **Släpvagn** :
- 4.1 Tillverkare :
- 4.2 Varumärke : 4.3 Typ :
- 4.4 Antal axlar : 1 4.5 Antal bromsar n : 2
- 4.6 Teknisk tillåten totalvikt G_a :
- | | | | | | |
|-----|-----|-----|-----|-----|------|
| 560 | 600 | 700 | 800 | 900 | 1000 |
|-----|-----|-----|-----|-----|------|
- 4.7 Tillåten däcksradi under last [m] : ($R_{min} = 0.184$ m, $R_{max} = 0.282$ m)
- | | | | | | |
|-------|-------|-------|-------|-------|-------|
| 0.229 | 0.238 | 0.257 | 0.271 | 0.281 | 0.000 |
|-------|-------|-------|-------|-------|-------|
- 4.8 Tillåten påskjutskraft : $D^* = 0.1 \cdot G_a \cdot g$ [N]
- | | | | | | |
|-----|-----|-----|-----|-----|-----|
| 549 | 589 | 687 | 785 | 883 | 981 |
|-----|-----|-----|-----|-----|-----|
- 4.9 Erforderlig bromskraft : $B^* = 0.5 \cdot G_a \cdot g$ [N]
- | | | | | | |
|------|------|------|------|------|------|
| 2747 | 2943 | 3434 | 3924 | 4415 | 4905 |
|------|------|------|------|------|------|
- 4.10 Bromskraft : $B = 0.49 \cdot G_a \cdot g$ [N]
- | | | | | | |
|------|------|------|------|------|------|
| 2692 | 2884 | 3365 | 3846 | 4326 | 4807 |
|------|------|------|------|------|------|
- 5 **Kompabilitet - Provresultat** :
- 5.1 Förspänningskraft $100 \cdot K_a / (G_a \cdot g)$: (måste ligga mellan 2 och 4)
- | | | | | | |
|-----|-----|-----|-----|-----|-----|
| 4.0 | 3.7 | 3.2 | 2.8 | 2.5 | 2.2 |
|-----|-----|-----|-----|-----|-----|
- 5.2 Största tryckkraft $100 \cdot D_1 / (G_a \cdot g)$: (enaxlig : <10; flexaxlig : <6,7)
- | | | | | | |
|-----|-----|-----|-----|-----|-----|
| 6.9 | 6.5 | 5.5 | 4.8 | 4.3 | 3.9 |
|-----|-----|-----|-----|-----|-----|
- 5.3 Största dragkraft $100 \cdot D_2 / (G_a \cdot g)$: (måste ligga mellan 10 och 50)
- | | | | | | |
|------|------|------|------|------|------|
| 18.9 | 17.7 | 15.1 | 13.3 | 11.8 | 10.6 |
|------|------|------|------|------|------|
- 5.4 Teknisk tillåten totalvikt för påskjutsbromsen : $G_{amax} = 1000$ kg ($\geq G_a$!)
- 5.5 Teknisk tillåten totalvikt för alla bromsarna på släpvagn : $G_b = n \cdot G_{b0} = 900$ kg ($\geq G_a$!)
- 5.6 Maximal bromsmoment $n \cdot M_{max} / (B \cdot R)$: ($\geq 1,2$!)
- | | | | | | |
|-----|-----|-----|-----|-----|------|
| 3.9 | 3.5 | 2.8 | 2.3 | 2.0 | ---- |
|-----|-----|-----|-----|-----|------|
- 5.7 Mekanisk kraftöverföring :
- 5.7.1 $i_H = i_{H0} \cdot i_{H1} = 3.125 \cdot 1.000 = 3.125$
- 5.7.2 $\eta_H = \eta_{H0} \cdot \eta_{H1} = 0.930 \cdot 1.000 = 0.930$
- 5.7.3 $(B \cdot R / \rho + n \cdot P_0) / ((D^* - K) \cdot \eta_H)$: (får ej vara större än i_H)
- | | | | | | |
|------|------|------|------|------|------|
| 3.13 | 3.13 | 3.13 | 3.13 | 3.13 | ---- |
|------|------|------|------|------|------|
- 5.7.4 $s' / (s_{B^*} \cdot i_g) = 3.759$ (får ej vara mindre än i_H)
- 6 **Kontrollmyndighet** :
- 7 Den ovanstående beskrivningen av bromssystemet uppfyller föreskrifterna i avsnitt 3 till 9 avseende fordon med påskjutsbromssystem.

Ändring	Datum	Utfärdat
0	16.06.2005	Namn : Reduch