

TK 2285-1



# Principschema

enligt 71/320 /EWG, avsnitt VIII, bilaga 1

62.616.047.00

4 Blatt Bl.Nr. 1

Abt. EZ-BZ  
Tag 11.02.00  
Bearb. Schmitz

BPW BERGISCHE ACHSEN KOMMANDITGESELLSCHAFT D-51674 WIEHL

### 1. Paskjutsbroms

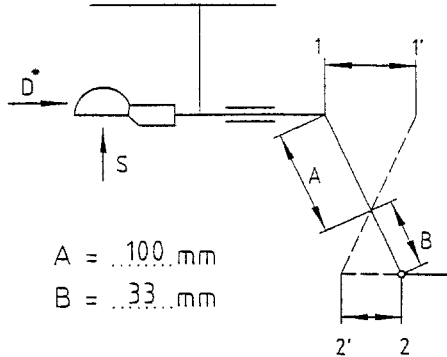

A = 100 mm  
B = 33 mm

### 3. Kraftöverföring

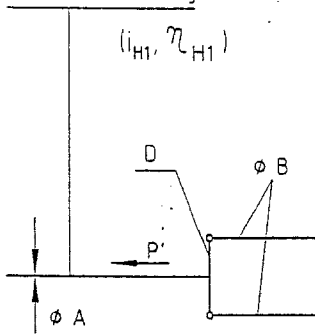

### 2. Hjulbromsar

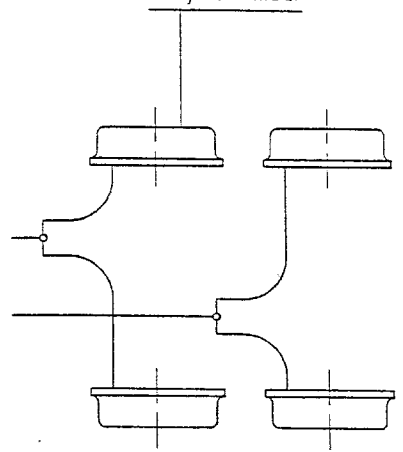

1) BPW BERGISCHE ACHSEN KOMMANDITGESELLSCHAFT D-51674 WIEHL

Typ: AE 3,5-2 ; Utf.: A **a** ; EG-Provpr.Nr.: AR 1027 ;  $\eta_{Ho} = 0,85$

$G_{A \min} = 2500 \text{ kg}$  ;  $G_{A \max} = 3500 \text{ kg}$  ;  $S_{\max} = 1500 \text{ N}$

$2,50 < i_{Ho \text{ till.}} < 3,70$

$$i_{Ho} = \frac{A}{B} = \frac{100}{33} \hat{=} \frac{1-1'}{2-2'} = \frac{80}{26,40} = 3,03$$

2) BPW BERGISCHE ACHSEN KOMMANDITGESELLSCHAFT D-51674 WIEHL

Typ: S 2005-7 ; Utf.: — ; EG-Provpr.Nr.: AR 2008

$G_{Bo \max} = 750 \text{ kg}$  ;  $S_{PR \max} = 27 \text{ mm}$  ;  $i_g = 14,1$

Bromsbelägg: Beral 1517 ; Beral 1126

$$\frac{1-1'}{i_{Ho}} = \frac{80}{3,03} = 26,40 \leq S_{PR} = 27 \text{ mm}$$

3) BPW BERGISCHE ACHSEN KOMMANDITGESELLSCHAFT D-51674 WIEHL

$i_{H1} = 1,0$  ;  $\eta_{H1} = 1,0$  ;  $\phi A \geq M12$  ;  $\phi B \geq M8$  ;  $D = Fl 40 \times 10$

$$i_H = i_{Ho} \cdot i_{H1} = 3,03 \cdot 1,0 = 3,03$$

$$\eta_H = \eta_{Ho} \cdot \eta_{H1} = 0,85 \cdot 1,0 = 0,85$$

$$P' = D^* \cdot i_{Ho} \cdot 2,5 = 2943 \text{ N} \cdot 3,03 \cdot 2,5 = 22293 \text{ N} \leq P_{\text{fill}} = 36100 \text{ N}$$

4) \* ;  $G_A$  \* kg ; n: 4  
 $G_{A \min \text{ till.}} = 2500 \text{ kg}$  ;  $G_{A \max \text{ till.}} = 3000 \text{ kg}$  ;  $R_{\text{dyn min}} = 260 \text{ mm}$  ;  $R_{\text{dyn max}} = 350 \text{ mm}$   
 Daeck : \* ; \* Fylls i av slæpvagnstillverkare

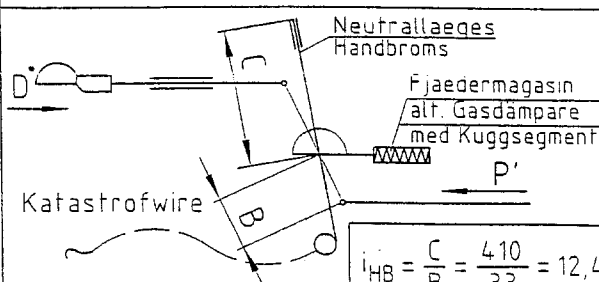

$$i_{HB} = \frac{C}{B} = \frac{410}{33} = 12,42$$

$$i_{FBA} = i_{HB} \cdot i_g \cdot i_{H1} = 12,42 \cdot 14,1 \cdot 1,0 = 175,12$$

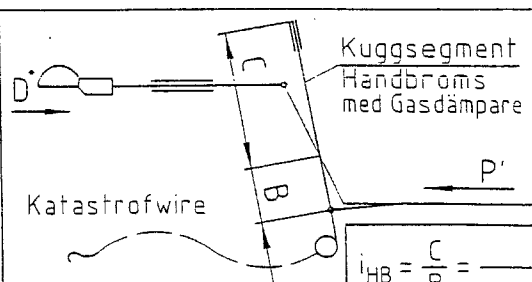

$$i_{HB} = \frac{C}{B} = \dots = \dots$$

$$i_{FBA} = i_{HB} \cdot i_g \cdot i_{H1} = \dots = \dots$$

UTFÖRANDE A TILLKOMMIT 25.09.2000 Schmitz

a

Ersatz für  
Ersetzt durch



## Bromsberäkning

62.616.047.00

enligt 71/320/EWG, avsnitt VIII, bilaga 4

4 Blatt Bl.-Nr. 4

- 1 Påskjutsbroms : Typ : AE3,5-2 / A  
EG-provprotokollnr. : AR 1027  
Vald utväxling  $i_{H0} = 100 : 33 = 3.030$
- 2 Bromsar : Typ : S 2005-7 EG-provprotokollnr. : AR 2008
- 3 Kraftöverföring på släp :
- 3.1 Kort beskrivning (se principalschema)
- 3.2 Utväxling och verkningsgrad på kraftöverföringen :  
 $i_{H1} = 1.000$   $\eta_{H1} = 1.000$
- 4 Släpvagn :
- 4.1 Tillverkare : .....
- 4.2 Varumärke : ..... 4.3 Typ : .....
- 4.4 Antal axlar : 1 4.5 Antal bromsar n : 4
- 4.6 Teknisk tillåten totalvikt  $G_a$  :  
| 2500 | 2600 | 2700 | 2800 | 2900 | 3000 | 3100 | 3200 | 3300 | 3400 | 3500
- 4.7 Tillåten däcksradi under last [m] : ( $R_{min} = 0.260$  m,  $R_{max} = 0.350$  m)  
| 0.350 | 0.350 | 0.350 | 0.350 | 0.350 | 0.350 | 0.000 | 0.000 | 0.000 | 0.000 | 0.000
- 4.8 Tillåten påskjutskraft :  $D^* = 0.1 \cdot G_a \cdot g$  [N]  
| 2453 | 2551 | 2649 | 2747 | 2845 | 2943 | 3041 | 3139 | 3237 | 3335 | 3434
- 4.9 Erforderlig bromskraft :  $B^* = 0.5 \cdot G_a \cdot g$  [N]  
| 12263 | 12753 | 13244 | 13734 | 14225 | 14715 | 15206 | 15696 | 16187 | 16677 | 17168
- 4.10 Bromskraft :  $B = 0.49 \cdot G_a \cdot g$  [N]  
| 12017 | 12498 | 12979 | 13459 | 13940 | 14421 | 14901 | 15382 | 15863 | 16343 | 16824
- 5 Kompatibilitet - Provresultat :
- 5.1 Förspänningskraft  $100 \cdot K_a / (G_a \cdot g)$  : (måste ligga mellan 2 och 4)  
| 4.0 | 3.8 | 3.7 | 3.5 | 3.4 | 3.3 | 3.2 | 3.1 | 3.0 | 2.9 | 2.8
- 5.2 Största tryckkraft  $100 \cdot D_1 / (G_a \cdot g)$  : (enaxlig : <10; flexaxlig : <6,7)  
| 10.0 | 9.6 | 9.2 | 8.9 | 8.6 | 8.3 | 8.1 | 7.8 | 7.6 | 7.3 | 7.1
- 5.3 Största dragkraft  $100 \cdot D_2 / (G_a \cdot g)$  : (måste ligga mellan 10 och 50)  
| 26.3 | 25.2 | 24.3 | 23.4 | 22.6 | 21.9 | 21.2 | 20.5 | 19.9 | 19.3 | 18.8
- 5.4 Teknisk tillåten totalvikt för påskjutsbromsen :  $G_{amax} = 3500$  kg ( $\geq G_a$  !)
- 5.5 Teknisk tillåten totalvikt för alla bromsarna på släpvagn :  $G_b = n \cdot G_{bo} = 3000$  kg ( $\geq G_a$  !)
- 5.6 Maximal bromsmoment  $n \cdot M_{max} / (B \cdot R)$  : ( $\geq 1,2$  !)  
| 2.3 | 2.2 | 2.1 | 2.0 | 2.0 | 1.9 | ---- | ---- | ---- | ---- | ----
- 5.7 Mekanisk kraftöverföring :
- 5.7.1  $i_H = i_{H0} \cdot i_{H1} = 3.030 \cdot 1.000 = 3.030$
- 5.7.2  $\eta_{H1} = \eta_{H0} \cdot \eta_{H1} = 0.850 \cdot 1.000 = 0.850$
- 5.7.3  $(B \cdot R / \rho + n \cdot P_0) / ((D^* - K) \cdot \eta_{H1})$  : (får ej vara större än  $i_H$ )  
| 2.91 | 2.89 | 2.86 | 2.84 | 2.82 | 2.80 | ---- | ---- | ---- | ---- | ----
- 5.7.4  $s' / (s_{B^*} \cdot i_g) = 3.546$  (får ej vara mindre än  $i_H$ )
- 6 Kontrollmyndighet :
- 7 Den ovanstående beskrivningen av bromssystemet uppfyller föreskrifterna i avsnitt 3 till 9 avseende fordon med påskjutsbromssystem.

Ändring	Datum	Utfärdat
0	25.09.2000	Namn : Höhler